

FanControl-GSM

**Подключение системы на автомобилях
концерна VAG**

Применение системы на автомобиле VW Touareg (2011-2017)

Группа 3, подгруппа 1 CAN-шина в автомобиле: <ul style="list-style-type: none"> • CAN-L – оранжевый с коричневой полосой • CAN-H – оранжевый с фиолетовой полосой. 	Штатная кнопка управления: <ul style="list-style-type: none"> • Кнопка закрытия ЦЗ на двери водителя.
Двери + Багажник + Капот + Паника штатной сигнализации ⊘ Статус центрального замка +	Двигатель заведен + Температура двигателя + Температура за бортом + Уровень топлива + Управление со штатного брелка + Управление автономной вентиляцией +

Управление штатным (заводским) автономным отопителем

О наличии штатного автономного отопителя можно узнать по наклейке, расположенной на центральной стойке кузова, под дверь водителя.

Подключение системы при наличии в автомобиле активированного таймера

Система подключается к CAN-шине в любом удобном месте, например, за блоком управления климат-контролем (см. рисунок 1). При подключении используется пара проводов системы CAN 1.

Подробное описание подключения см. в схеме 1.



Рис. 1. Меню активированного таймера

Подключение системы при отсутствии в автомобиле активированного таймера

Система подключается в разрыв CAN-шины автомобиля непосредственно за блоком управления климат-контролем (см. рисунок 2).

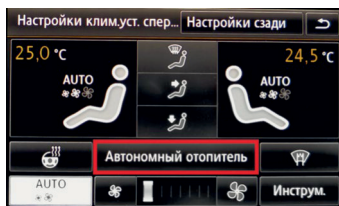

Рис. 2

При подключении системы к CAN-шине рекомендуется разобрать соответствующий разъем автомобиля, а затем собрать его, воспользовавшись прилагаемыми в комплекте кожухами (см. рисунок 3).

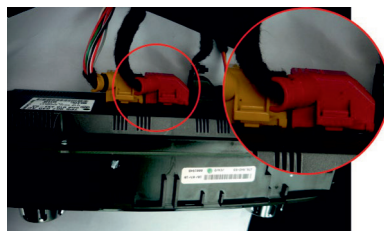

Рис. 3

Пары проводов системы, CAN 1 и CAN 3, предназначены для подключения к CAN-шине: CAN 3 подключается к шине со стороны блока управления климат-контролем, а CAN 1 — со стороны автомобиля. Подробное описание подключения см. в схеме 2.

Управление дополнительно установленным автономным отопителем

Система позволяет включить климатическую установку автомобиля в режим, предварительно установленный пользователем автомобиля, и одновременно с этим запустить дополнительно установленный автономный отопитель.

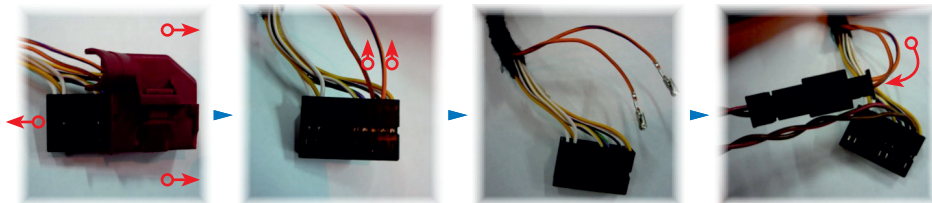
Подключение системы

Система подключается аналогично подключению, описанному выше: в разрыв CAN-шины автомобиля непосредственно за блоком управления климат-контролем.

Подробное описание подключения см. в схеме 3.

! Существует возможность настройки системы в следующий режим работы: климатическая установка включается только при достижении температуры охлаждающей жидкости 40°C. Для активации данного режима необходимо активировать «Альтернативный алгоритм запуска климатической установки №1». Сделать это можно с помощью TECPROG или встроенной кнопки программирования:

1. Нажмите 16 раз кнопку программирования.
2. Система проинформирует о состоянии пункта сериями по 1 световому сигналу.
3. Нажмите 1 раз кнопку программирования.
4. Система проинформирует о состоянии пункта сериями по 2 световых сигнала.

Применение системы на автомобилях Porsche Cayenne (2011-2017), Macan, Panamera (2009-2016)

<p>Группа 3, подгруппа 3 CAN-шина в автомобиле:</p> <ul style="list-style-type: none"> • CAN-L – оранжевый с коричневой полосой • CAN-H – оранжевый с фиолетовой полосой. 	<p>Штатная кнопка управления:</p> <ul style="list-style-type: none"> • Кнопка «Возврат» на руле.
<p>Двери +</p> <p>Багажник +</p> <p>Капот +</p> <p>Паника штатной сигнализации ⊘</p> <p>Статус центрального замка +</p>	<p>Двигатель заведен +</p> <p>Температура двигателя +</p> <p>Температура за бортом +</p> <p>Уровень топлива +</p> <p>Управление со штатного брелка +</p> <p>Управление автономной вентиляцией ⊘</p>

Управление штатным (заводским) догревателем (только для Porsche Cayenne (2011-2017))

Система позволяет включить штатный автономный отопитель (догреватель) для прогрева двигателя и салона.

Система подключается в разрыв CAN-шины автомобиля непосредственно за блоком управления климат-контролем (см. рисунки 4, 5).



Рис. 4



Рис. 5

При подключении системы к CAN-шине рекомендуется разобрать соответствующий разъем автомобиля, а затем собрать его, воспользовавшись прилагаемыми в комплекте кожухами (см. рисунок 6).

Пары проводов системы, CAN 1 и CAN 3, предназначены для подключения к шине CAN: CAN 3 подключается к шине со стороны блока управления климат-контролем, а CAN 1 – со стороны автомобиля.

Подробное описание подключения см. в схеме 9.



Рис. 6



Для корректной работы электропомпы отопителя желтый/красный провод (контакт №11) системы подключите к коричневому/синему проводу (контакт №12), находящемуся в черном 12-контактном разъеме (см. рисунки 7, 8).

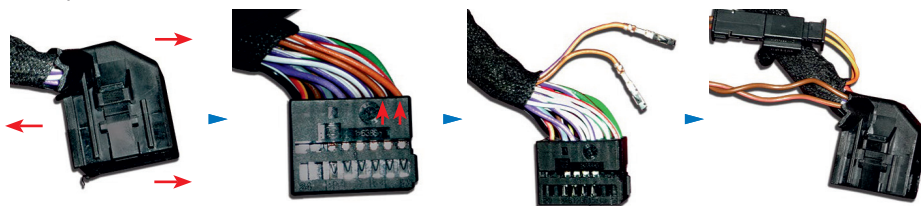

Рис. 7



Рис. 8

Управление штатным (заводским) автономным отопителем Porsche Cayenne (2011-2017), Panamera (2009-2016)

Система позволяет включить штатный автономный отопитель для прогрева двигателя и салона.

Система подключается к CAN-шине в любом удобном месте, например, за блоком управления климат-контролем. При подключении используется пара проводов системы CAN 1.

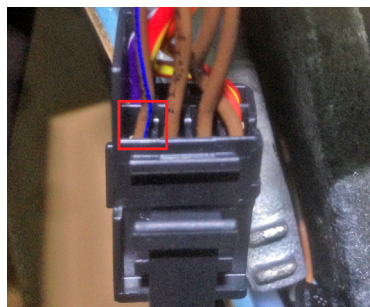
Для управления штатным отопителем запустите его из меню панели приборов.

В случае, если в машине установлен штатный догреватель, необходимо:

1. Подключить черный/красный провод в черном разъеме отопителя (контакт №3) на массу через резистор с сопротивлением 70-100 Ом и мощностью 2,5 Вт (см. рисунок 9).
2. При помощи диагностического оборудования активировать автономный отопитель в автомобиле.
3. Запустить отопитель из меню панели приборов (запуск возможен при температуре окружающей среды менее 4°С)

Подробное описание подключения см. в схеме 10.



Рис. 9

Управление дополнительно установленным автономным отопителем

Система позволяет включить климатическую установку автомобиля в режим, предварительно установленный пользователем автомобиля, и одновременно с этим запустить дополнительно установленный автономный отопитель. Управление системой возможно от дополнительных устройств (GSM-пейджер, дополнительная сигнализация и т.д.) с помощью внешнего входа, со штатной кнопки автомобиля (кнопка «Возврат» на руле) и со штатного брелка.

Подключение системы

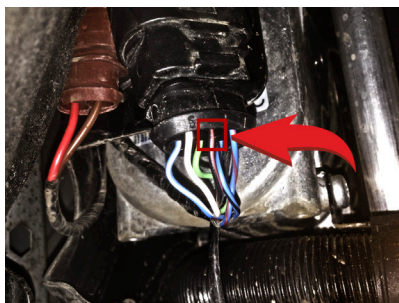
Система подключается аналогично подключению, описанному выше: в разрыв CAN-шины автомобиля непосредственно за блоком управления климат-контролем.

Подробное описание подключения см. в схеме 3.

Применение системы на автомобиле Audi A6 (2011--), A7 (2010-2017)

Группа 3, подгруппа 1 CAN-шина в автомобиле: <ul style="list-style-type: none"> • CAN-L – оранжевый с коричневой полосой • CAN-H – оранжевый с синей полосой. 	Штатная кнопка управления: <ul style="list-style-type: none"> • Кнопка закрытия ЦЗ на двери водителя.
Двери + Багажник + Капот + Паника штатной сигнализации ⊘ Статус центрального замка +	Двигатель заведен + Температура двигателя + Температура за бортом + Уровень топлива + Управление со штатного брелка + Управление автономной вентиляцией +*

* Функция доступна при управлении дополнительно установленным автономным отопителем.

Управление штатным (заводским) автономным отопителем (только для Audi A6 (2011__))

О наличии штатного автономного отопителя можно узнать по наклейке, расположенной на центральной стойке кузова, под дверь водителя.

Подключение системы при наличии в автомобиле активированного таймера

Система подключается к CAN-шине в любом удобном месте, например, за блоком управления климат-контролем (см. рисунок 10). При подключении используется пара проводов системы CAN 1.

Подробное описание подключения см. в схеме 1.

Управление дополнительно установленным автономным отопителем

Система позволяет включить климатическую установку автомобиля и одновременно с этим запустить дополнительно установленный автономный отопитель.

Подключение системы

Система подключается в разрыв CAN-шины автомобиля непосредственно за блоком управления климат-контролем (см. рисунок 10).



Рис. 10

При подключении системы к CAN-шине рекомендуется разобрать соответствующий разъем автомобиля, а затем собрать его, воспользовавшись прилагаемыми в комплекте кожухами (см. рисунок 11).



Рис. 11

Пары проводов системы, CAN 1 и CAN 3, предназначены для подключения к CAN-шине: CAN 3 подключается к шине со стороны блока управления климат-контролем, а CAN 1 — со стороны автомобиля.

Подробное описание подключения см. в схеме 2.

Применение системы на автомобиле Audi A8 (2010-2017)

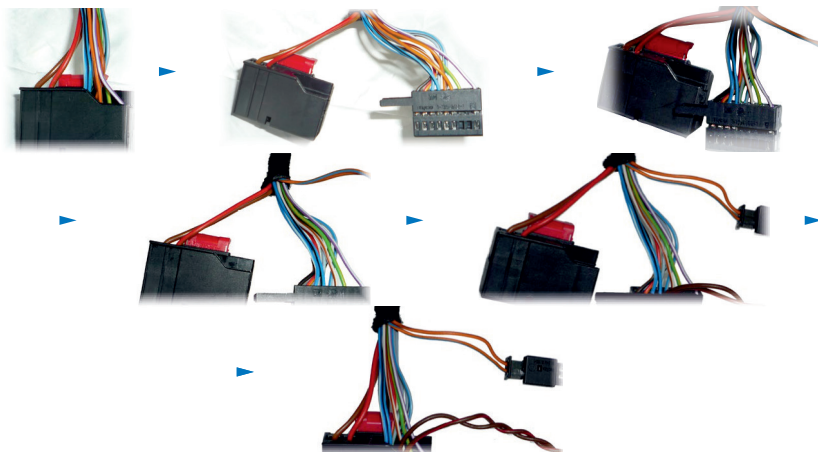
<p>Группа 3, подгруппа 1</p> <p>CAN-шина в автомобиле:</p> <ul style="list-style-type: none"> • CAN-L — оранжевый с коричневой полосой • CAN-H — оранжевый с фиолетовой полосой. 	<p>Штатная кнопка управления:</p> <ul style="list-style-type: none"> • Кнопка закрытия ЦЗ на двери водителя.
<p>Двери +</p> <p>Багажник +</p> <p>Капот +</p> <p>Паника штатной сигнализации ⊘</p> <p>Статус центрального замка +</p>	<p>Двигатель заведен +</p> <p>Температура двигателя +</p> <p>Температура за бортом +</p> <p>Уровень топлива +</p> <p>Управление со штатного брелка +</p> <p>Управление автономной вентиляцией +*</p>

* Функция доступна при управлении дополнительно установленным автономным отопителем.

Управление дополнительно установленным автономным отопителем

Система позволяет включить климатическую установку автомобиля и одновременно с этим запустить дополнительно установленный автономный отопитель.

Подключение системы

Система подключается в разрыв CAN-шины автомобиля непосредственно за блоком управления климат-контролем (см. рисунок 12).



Рис. 12

При подключении системы к CAN-шине рекомендуется разобрать соответствующий разъем автомобиля, а затем собрать его, воспользовавшись прилагаемыми в комплекте кожухами (см. рисунок 13).

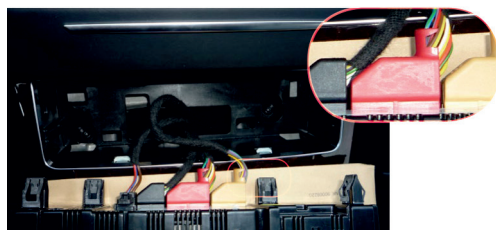

Рис. 13

Пары проводов системы, CAN 1 и CAN 3, предназначены для подключения к CAN-шине: CAN 3 подключается к шине со стороны блока управления климат-контролем, а CAN 1 — со стороны автомобиля.

Подробное описание подключения см. в схеме 2.

Применение системы на автомобилях Audi A3 (2013--), Audi TT (2015--), VW Golf 7, VW Tiguan NF (2016--), VW Passat B8, Skoda Octavia 3, Skoda Kodiaq

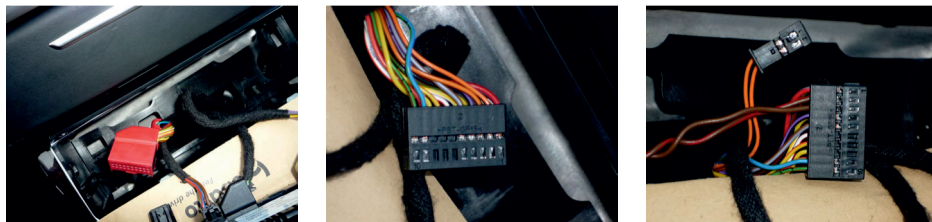
<p>Группа 3, подгруппа 2 CAN-шина в автомобиле:</p> <ul style="list-style-type: none"> • CAN-L — оранжевый с коричневой полосой • CAN-H — оранжевый с зеленой полосой. 	<p>Штатная кнопка управления:</p> <ul style="list-style-type: none"> • Кнопка закрытия ЦЗ на двери водителя.
<p>Двери +</p> <p>Багажник +</p> <p>Капот +</p> <p>Паника штатной сигнализации ⊘</p> <p>Статус центрального замка +</p>	<p>Двигатель заведен +</p> <p>Температура двигателя ⊘</p> <p>Температура за бортом +</p> <p>Уровень топлива +</p> <p>Управление со штатного брелка +</p> <p>Управление автономной вентиляцией +*</p>

* Функция доступна при управлении дополнительно установленным автономным отопителем.

Управление дополнительно установленным автономным отопителем

Система позволяет включить климатическую установку автомобиля и одновременно с этим запустить дополнительно установленный автономный отопитель.

Подключение системы

Система подключается в разрыв CAN-шины автомобиля непосредственно у блока управления климат-контролем (см. рисунок 14). В Audi TT (2015--) блок управления климат-контролем находится за перчаточным ящиком (см. рисунок 15).



Рис. 14



Рис. 15

При подключении системы к CAN-шине рекомендуется разобрать соответствующий разъем автомобиля, а затем собрать его, воспользовавшись прилагаемыми в комплекте кожухами (см. рисунок 16).

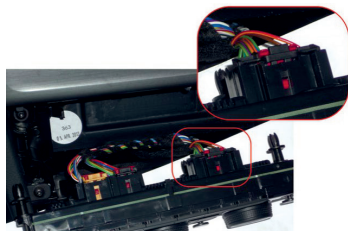

Рис. 16

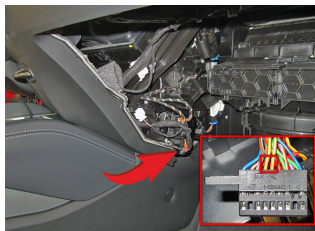
Пары проводов системы, CAN 1 и CAN 3, предназначены для подключения к CAN-шине: CAN 3 подключается к шине со стороны блока управления климат-контролем, а CAN 1 – со стороны автомобиля.

Подробное описание подключения см. в схеме 2.

Управление штатным автономным отопителем
(только для VW Golf 7, Tiguan NF (2016--)) и Skoda Octavia 3)

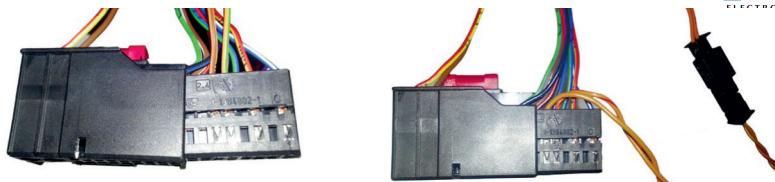
Система позволяет включить штатный автономный отопитель для прогрева двигателя и салона.

Подключение системы

Система подключается к CAN-шине автомобиля в любом удобном месте, например: в жгуте за блоком управления климат-контролем. При подключении используется пара проводов системы CAN 1.

Применение системы на автомобилях Audi Q7 (2015--)

Управление дополнительно установленным автономным отопителем

<p>Группа 3, подгруппа 5 CAN-шина в автомобиле:</p> <ul style="list-style-type: none"> • CAN-L – оранжевый с коричневой полосой • CAN-H – черный. 	<p>Штатная кнопка управления:</p> <ul style="list-style-type: none"> • Кнопка закрытия ЦЗ на двери водителя.
<p>Двери +</p> <p>Багажник +</p> <p>Капот +</p> <p>Паника штатной сигнализации ⊖</p> <p>Статус центрального замка +</p>	<p>Двигатель заведен +</p> <p>Температура двигателя ⊖</p> <p>Температура за бортом +</p> <p>Уровень топлива +</p> <p>Управление со штатного брелка ⊖</p> <p>Управление автономной вентиляцией +</p>

Система позволяет включить климатическую установку автомобиля в последний оставленный режим и одновременно с этим запустить дополнительно установленный автономный отопитель.

! При наличии в автомобиле электротеннов требуется их отключение на время работы FanControl

Подключение системы

Система подключается в разрыв CAN-шины автомобиля подключение возможно за левой кик-панелью в красном разьеме (см. рисунок 17).



Рис. 17

Пары проводов системы, CAN 1 и CAN 3, предназначены для подключения к CAN-шине: CAN 3 подключается к шине со стороны блока управления климат-контролем (жгут идущий вверх), а CAN 1 — со стороны автомобиля.

Подробное описание подключения см. в схеме 2.

Управление штатным (заводским) автономным отопителем

Группа 3, подгруппа 4 CAN-шина в автомобиле: <ul style="list-style-type: none"> CAN-L — оранжевый с коричневой полосой CAN-H — оранжевый с серой полосой. 	Штатная кнопка управления: <ul style="list-style-type: none"> Кнопка закрытия ЦЗ на двери водителя.
Двери + Багажник + Капот + Паника штатной сигнализации ∅ Статус центрального замка ∅	Двигатель заведен + Температура двигателя + Температура за бортом + Уровень топлива + Управление со штатного брелка ∅ Управление автономной вентиляцией ∅

Система позволяет включить штатный автономный отопитель и климат-контроль.

Подключение системы

Система подключается к CAN-шине в жгуте, идущем к штатному отопителю. Подключение возможно в подкапотном пространстве (см. рисунок 18).



Рис. 18

При подключении используется пара проводов системы CAN 1. Подробное описание подключения см. в схеме 5.

Применение системы на автомобиле Audi A4 (2008-2015), Audi A5 (2007-2016), Audi Q5 (2008-2016)

Группа 1, подгруппа 1 CAN-шина в автомобиле: <ul style="list-style-type: none"> CAN-L — оранжевый с коричневой полосой CAN-H — оранжевый с синей полосой. 	Штатная кнопка управления: <ul style="list-style-type: none"> Кнопка закрытия ЦЗ на двери водителя.
Двери + Багажник + Капот + Паника штатной сигнализации + Статус центрального замка +	Двигатель заведен + Температура двигателя ∅ Температура за бортом ∅ Уровень топлива + Управление со штатного брелка + Управление автономной вентиляцией +*

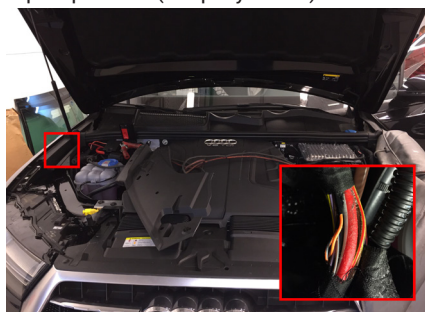
* Функция доступна при управлении дополнительно установленным автономным отопителем.

Управление дополнительно установленным автономным отопителем

Система позволяет включить климатическую установку автомобиля в том режиме, в котором она находилась перед выключением зажигания, и одновременно с этим запустить дополнительно установленный автономный отопитель.

Подключение системы

Система подключается в разрыв CAN-шины автомобиля непосредственно за блоком управления климат-контролем (см. рисунок 19) парами проводов CAN 1 и CAN 2.



Рис. 19

При подключении системы к CAN-шине рекомендуется разобрать соответствующий разъем автомобиля, а затем собрать его, воспользовавшись прилагаемыми в комплекте кожухами (см. рисунок 20).



Рис. 20

Пары проводов системы, CAN 1 и CAN 2, предназначены для подключения к CAN-шине: CAN 2 подключается к шине со стороны блока управления климат-контролем, а CAN 1 — со стороны автомобиля.

Подробное описание подключения см. в схеме 4.

Управление штатным (заводским) автономным отопителем для Audi Q5

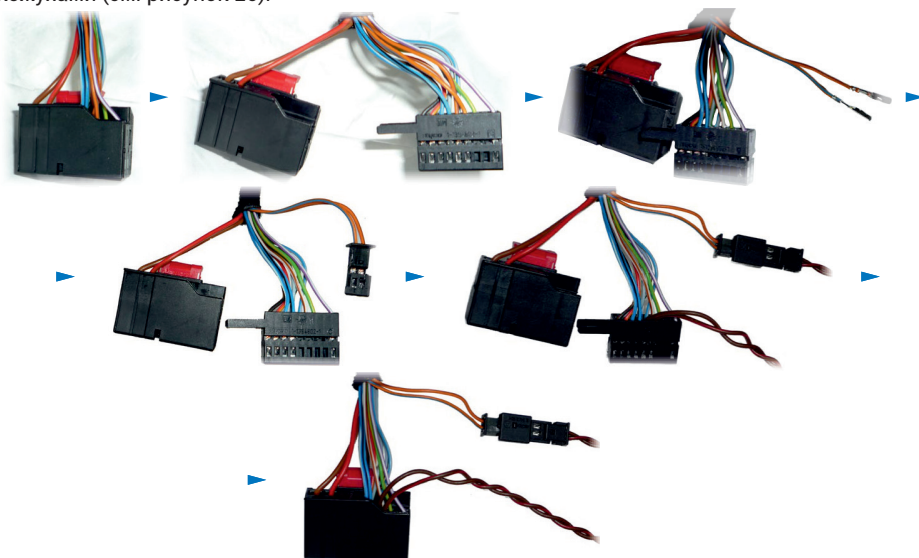
Система позволяет включить штатный автономный отопитель для прогрева двигателя и салона. Климатическая установка автомобиля будет работать в том режиме, в котором она находилась перед выключением зажигания.

Подключение системы

Система подключается к CAN-шине автомобиля в любом удобном месте, например, за блоком управления климат-контролем. При подключении используется пара проводов CAN 1 системы. Подробное описание подключения см. в схеме 1.

Применение системы на автомобилях Audi Q3, Q7 (2011-2014)

<p>Для Audi Q7 группа 1, подгруппа 2 Для Audi Q3 группа 1, подгруппа 3 CAN-шина в автомобиле:</p> <ul style="list-style-type: none"> • CAN-L — оранжевый с коричневой полосой • CAN-H — оранжевый с зеленой полосой. 	<p>Штатная кнопка управления:</p> <ul style="list-style-type: none"> • Кнопка закрытия ЦЗ на двери водителя.
<p>Двери + Багажник + Капот + Паника штатной сигнализации + Статус центрального замка +</p>	<p>Двигатель заведен + Температура двигателя +* Температура за бортом + Уровень топлива +* Управление со штатного брелка + Управление автономной вентиляцией ∅</p>

* Только для Audi Q3.

Управление дополнительно установленным автономным отопителем

Система позволяет включить климатическую установку автомобиля в том режиме, в котором она находилась перед выключением зажигания, и одновременно с этим запустить дополнительно установленный автономный отопитель.

Подключение системы

Система подключается в разрыв CAN-шины автомобиля непосредственно за блоком управления климат-контролем (см. рисунок 21) парами проводов CAN 1 и CAN 2.



Рис. 21

При подключении системы к CAN-шине рекомендуется разобрать соответствующий разъем автомобиля, а затем собрать его, воспользовавшись прилагаемыми в комплекте кожухами (см. рисунок 22).

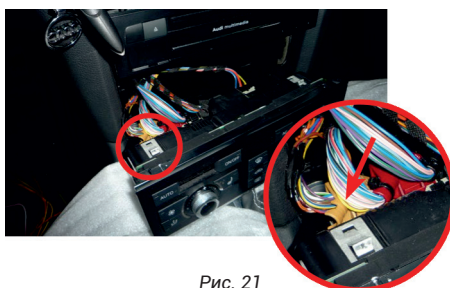

Рис. 22

Пары проводов системы, CAN 1 и CAN 2, предназначены для подключения к CAN-шине: CAN 2 подключается к шине со стороны блока управления климат-контролем, а CAN 1 — со стороны автомобиля.

Подробное описание подключения см. в схеме 4.

Управление штатным (заводским) автономным отопителем
(только для Audi Q7 2011-2014)

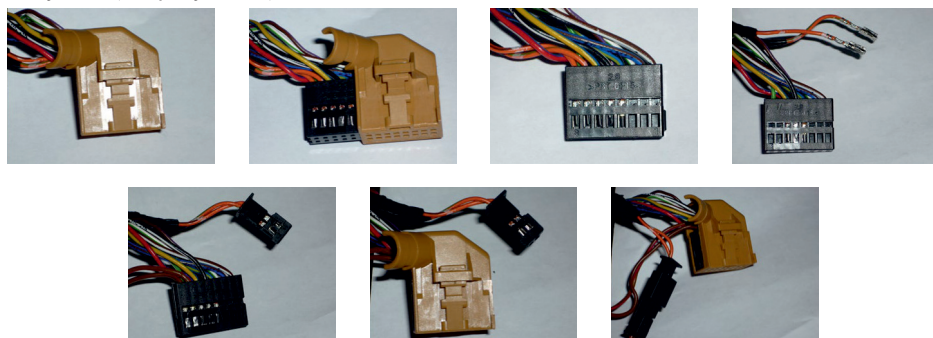
Система позволяет включить штатный автономный отопитель для прогрева двигателя и салона. Климатическая установка автомобиля будет работать в том режиме, в котором она находилась перед выключением зажигания.

Подключение системы

Система подключается к CAN-шине автомобиля в любом удобном месте, например: за блоком управления климат-контролем. При подключении используется пара проводов CAN 1 системы.

Подробное описание подключения см. в схеме 1.

Применение системы на автомобилях: VW Passat B6, B7, Passat CC, VW Golf 5, VW Jetta (2006--), VW Golf Plus, VW Caddy (2004--), VW Touran, VW Tiguan (2007-2016); Skoda Octavia 2, Skoda Superb (2009-2015); Seat Altea (2004--), Leon (2006--)

Группа 11, подгруппа 2 CAN-шина в автомобиле: <ul style="list-style-type: none"> • CAN-L — оранжевый с коричневой полосой • CAN-H — оранжевый с зеленой полосой. 	Штатная кнопка управления: <ul style="list-style-type: none"> • Кнопка закрытия ЦЗ на двери водителя.
Двери Багажник Капот Паника штатной сигнализации Статус центрального замка	Двигатель заведен Температура двигателя Температура за бортом Уровень топлива Управление со штатного брелка Управление автономной вентиляцией

* В зависимости от комплектации.

Управление дополнительно установленным автономным отопителем

Система позволяет включить климатическую установку автомобиля в специальный режим «продувки» салона, предусмотренный автопроизводителем, и одновременно с этим запустить дополнительно установленный автономный отопитель.

Подключение системы

Пары проводов системы, CAN 1 и CAN 2, предназначены для подключения к CAN-шине: CAN 2 подключается к шине со стороны блока управления климат-контролем (см. рисунок 22), а CAN 1 — со стороны автомобиля.

Подробное описание подключения см. в схеме 6.

Вывод №11 системы используется для управления блоком управления климат-контролем при выключенном зажигании. У блока управления климат-контролем вывод №11 подключается к проводу, входящему в контакт №20 20-контактного разъема системы (см. рисунок 23), с помощью диодной развязки. При установке на автомобиле VW Passat CC, вывод №11 системы не используется.



Рис. 23

Управление штатным (заводским) автономным отопителем

Система позволяет включить климатическую установку автомобиля в том режиме, в котором она находилась перед выключением зажигания, и одновременно с этим запустить штатный автономный отопитель.

Подключение системы

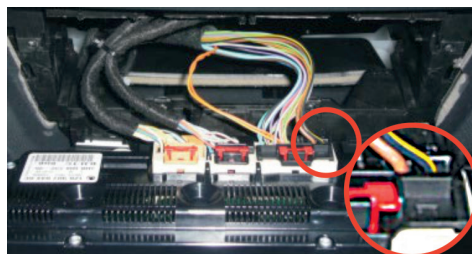
Пары проводов системы, CAN 1 и CAN 2, предназначены для подключения к CAN-шине: CAN 2 подключается к шине со стороны блока управления климат-контролем, а CAN 1 — со стороны автомобиля.

Подробное описание подключения см. в схеме 7.

Вывод №11 системы используется для управления климат-контролем при выключенном зажигании. У блока управления климат-контролем вывод №11 подключается к проводу, входящему в контакт №20 20-контактного разъема системы (см. рисунок 23), с помощью прилагаемой диодной развязки.

Вывод №10 системы подключается к контакту №2 8-контактного разъема с помощью прилагаемого в комплекте провода с клеммой, которую необходимо вставить в разъем штатного автономного отопителя (см. рисунок 24). Подключение проводится справа за бампером (для удобного доступа рекомендуется снять противотуманную фару).



На автомобилях с обновленным в 2010 году программным обеспечением штатного догревателя Webasto требуется установка модуля eFC-VAG. В противном случае запуск отопителя будет невозможен. При установке eFC-VAG, вывод №10 системы подключать не требуется (независимо от версии ПО Webasto). eFC-VAG предназначен для работы только с дизельным двигателем.



Рис. 24

Применение системы на автомобилях:

VW Multivan T5 (2003–2009), VW Multivan T5 (2010--) и VW Amarok (2010-2016)

Группа 11, подгруппа 1 CAN-шина в автомобиле: <ul style="list-style-type: none"> • CAN-L — оранжевый с коричневой полосой • CAN-H — оранжевый с зеленой полосой. 	Штатная кнопка управления: <ul style="list-style-type: none"> • Не поддерживается.
Двери	Двигатель заведен +
Багажник	Температура двигателя +*
Капот	Температура за бортом +*
Паника штатной сигнализации	Уровень топлива +*
Статус центрального замка	Управление со штатного брелка +
	Управление автономной вентиляцией +**

* В зависимости от комплектации.

** Функция доступна при управлении дополнительно установленным автономным отопителем.

Управление штатным (заводским) автономным отопителем

Система позволяет включить штатный автономный отопитель для прогрева двигателя и салона. Система не позволяет включить автономный отопитель со штатной кнопки (закрытие ЦЗ) на автомобилях определенной комплектации.

Подключение системы

Система подключается к CAN-шине автомобиля в любом удобном месте, например: в жгуте — под водительским сиденьем; за блоком управления климат-контролем; за перчаточным ящиком; под правым передним сиденьем. При подключении используется пара проводов системы CAN 1, а CAN 2 не используется.

Вывод №10 системы (цифровая шина управления штатным отопителем) подключается к контакту №1 шестиконтактного разъема штатного автономного отопителя с помощью прилагаемого в комплекте провода с клеммой, которую необходимо вставить в разъем.

Блок отопителя на автомобиле VW Multivan расположен слева под днищем автомобиля (примерно, под водительским сиденьем) и закрыт кожухом. Электрические разъемы находятся на верхней части блока и доступ к ним затруднен из-за малого расстояния между отопителем и днищем кузова автомобиля (см. рисунки 25, 26).

Для запуска штатного отопителя на автомобиле VW Multivan, имеющего в комплектации таймер запуска, не требуется подключения непосредственно к отопителю (вывод №10 системы не используется). Запуск осуществляется по CAN-шине.

Блок отопителя на автомобиле VW Amarok расположен под капотом.

Подробное описание подключения см. в схеме №8.



Рис. 25



Рис. 26

Управление дополнительно установленным автономным отопителем для VW Amarok

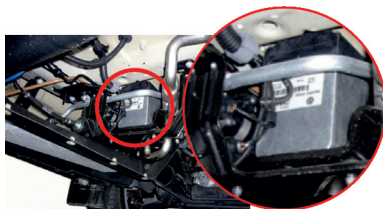
Система позволяет включить климатическую установку автомобиля, и одновременно с этим запустить дополнительно установленный автономный отопитель. Система не позволяет включить автономный отопитель со штатной кнопки (закрытие ЦЗ) на автомобилях определенной комплектации.

Подключение системы

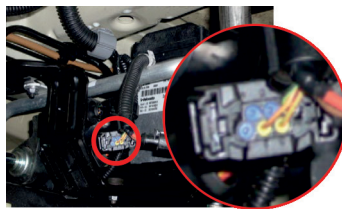
Пары проводов системы, CAN 1 и CAN 2, предназначены для подключения к CAN-шине: CAN 2 подключается к шине со стороны блока управления климат-контролем (см. рисунки 27, 28), а CAN 1 — со стороны автомобиля.

Подробное описание подключения см. в схеме №4.



Рис. 27



Рис. 28



По умолчанию климатическая установка включается в штатный режим «продувки», предусмотренный автопроизводителем. Можно настроить систему таким образом, чтобы климатическая установка включалась в режим оставленный автовладельцем при выключении зажигания. Для этого:

1. В течение 10 с после включения зажигания нажмите 16 раз кнопку программирования.
2. Система проинформирует о состоянии пункта сериями по 1 световому сигналу.
3. Нажмите 1 раз кнопку программирования.
4. Система проинформирует о состоянии пункта сериями по 2 световых сигнала.
5. Подождите 15 с.
6. При успешном сохранении настройки СИД мигнет 4 раза, при ошибке – 1 длинное мигание.

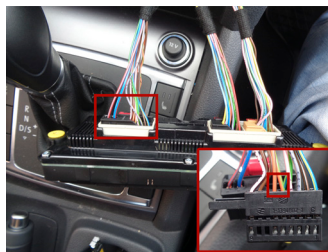
Применение системы на автомобиле Multivan T6 (2015-2016)

<p>Группа 11, подгруппа 3 CAN-шина в автомобиле:</p> <ul style="list-style-type: none"> • CAN-L – оранжевый с коричневой полосой • CAN-H – оранжевый с зеленой полосой. 	<p>Штатная кнопка управления:</p> <ul style="list-style-type: none"> • Не поддерживается.
<p>Двери +</p> <p>Багажник +</p> <p>Капот +</p> <p>Паника штатной сигнализации +</p> <p>Статус центрального замка +</p>	<p>Двигатель заведен +</p> <p>Температура двигателя +*</p> <p>Температура за бортом +*</p> <p>Уровень топлива +</p> <p>Управление со штатного брелка +*</p> <p>Управление автономной вентиляцией +**</p>

* В зависимости от комплектации.

** Функция доступна при управлении дополнительно установленным автономным отопителем.

Управление дополнительно установленным автономным отопителем

Подключение осуществляется непосредственно за блоком KLA.

Система подключается в разрыв CAN-шины автомобиля, подходящей к блоку KLA. Пары проводов системы, CAN 1 и CAN 2, предназначены для подключения к CAN-шине: CAN 2 подключается к шине со стороны блока KLA, а CAN 1 – со стороны автомобиля.

При подключении системы к CAN-шине рекомендуется разобрать соответствующий разъем автомобиля (у блока KLA), а затем собрать его, воспользовавшись прилагаемыми в комплекте кожухами. При таком способе подключения не нарушается заводская электропроводка автомобиля.

Подробное описание подключения см. в схеме 4.



Климатическая установка включается в последний оставленный режим.

Управление штатным догревателем

Система подключается в разрыв CAN-шины автомобиля, подходящей к блоку KLA и к штатному отопителю.

Пары проводов системы, CAN 1 и CAN 2, предназначены для подключения к CAN-шине: CAN 2 подключается к шине со стороны блока KLA и отопителя, а CAN 1 – со стороны автомобиля. Подключение отопителя можно осуществить в красном разьеме, находящемся под водительским сидением (см. рисунок 29). Также требуется подключение электропомпы, которое осуществляется с помощью желтого/красного провода (контакт №11), подключение можно осуществить в черном шестнадцатиконтактном разьеме к желтому/зеленому проводу (контакт №15) за блоком KLA.

Подробное описание подключения см. в схеме 15.



Рис. 29

Если автомобиль укомплектован климатической установкой с механическими регуляторами направления потока воздуха и его температуры, то для включения вентилятора отопителя необходимо зеленый/черный провод (контакт №23) системы подключить с помощью дополнительного реле к красному/желтому проводу на разъеме климатической установки (см. рисунок 30). Также требуется подключение электропомпы, (желтый/зеленый провод), которое осуществляется с помощью желто-красного провода модуля (контакт №11) (см. рисунок 31).

Подробное описание подключения см. в схеме 14.

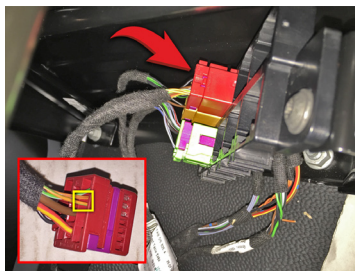

Климатическая установка включается в последний оставленный режим.



Рис. 30



Рис. 31

Управление штатным отопителем (при наличии штатного таймера запуска)

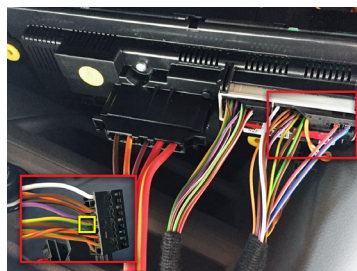

Максимальное время работы отопителя не более 30 минут.

Группа 11, подгруппа 1
CAN-шина в автомобиле:

- CAN-L – оранжевый с коричневой полосой
- CAN-H – оранжевый с зеленой полосой.

Штатная кнопка управления:

- Не поддерживается.

Подключение системы

Система подключается к CAN-шине автомобиля в любом удобном месте, например: в жгуте за блоком управления климат-контролем. При подключении используется пара проводов системы CAN 1.

Подробное описание подключения см. в схеме 5.

Применение системы на автомобиле: VW Touareg (2006–2010)

Группа 11, подгруппа 1 CAN-шина в автомобиле: <ul style="list-style-type: none"> • CAN-L – оранжевый с коричневой полосой • CAN-H – оранжевый с зеленой полосой. 	Штатная кнопка управления: <ul style="list-style-type: none"> • Кнопка закрытия ЦЗ на двери водителя.
Двери + Багажник + Капот + Паника штатной сигнализации + Статус центрального замка +	Двигатель заведен + Температура двигателя + Температура за бортом ⊘ Уровень топлива ⊘ Управление со штатного брелка + Управление автономной вентиляцией ⊘

Управление штатным автономным отопителем

О наличии штатного автономного отопителя можно узнать по наклейке, расположенной на центральной стойке кузова, под дверью водителя.

Система позволяет включить штатный автономный отопитель для прогрева двигателя и салона.

Подключение системы

Система подключается к CAN-шине автомобиля в любом удобном месте, например, за блоком управления климат-контролем (см. рисунок 32).



Рис. 32

При подключении используется пара проводов системы CAN 1. Вывод №10 системы (цифровая шина управления штатным отопителем) подключается к контакту №1 шести-контактного разъема штатного автономного отопителя (см. рисунок 33) с помощью прилагаемого в комплекте провода с клеммой, которую необходимо вставить в разъем. Подключение проводится в задней нише левого переднего колеса (см. рисунок 33).



Рис. 33

Подробное описание подключения см. в схеме №8.

Управление дополнительно установленным автономным отопителем

Система позволяет включить климатическую установку автомобиля в специальный режим «продувки» салона, предусмотренный автопроизводителем, и одновременно с этим запустить дополнительно установленный автономный отопитель.

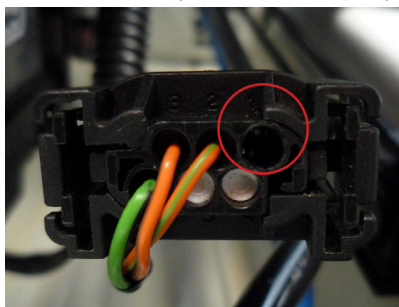
Подключение системы

Система подключается в разрыв CAN-шины автомобиля непосредственно за блоком управления климат-контролем (см. рисунок 26). Пары проводов системы, CAN 1 и CAN 2, предназначены для подключения к CAN-шине: CAN 2 подключается к шине со стороны блока управления климат-контролем, а CAN 1 — со стороны автомобиля.

Подробное описание подключения см. в схеме №2.

Применение системы на автомобиле VW Crafter (2011-2016)

<p>Группа 13, подгруппа 1 CAN-шина в автомобиле:</p> <ul style="list-style-type: none"> • CAN-L — коричневый • CAN-H — коричневый с красной полосой. 	<p>Штатная кнопка управления:</p> <ul style="list-style-type: none"> • Кнопка на руле «Стрелка вниз».
<p>Двери +</p> <p>Багажник +</p> <p>Капот ⊖</p> <p>Паника штатной сигнализации +</p> <p>Статус центрального замка +</p>	<p>Двигатель заведен +</p> <p>Температура двигателя ⊖</p> <p>Температура за бортом +</p> <p>Уровень топлива ⊖</p> <p>Управление со штатного брелка +</p> <p>Управление автономной вентиляцией ⊖</p>

Управление дополнительно установленным автономным отопителем

Система подключается в разрыв CAN-шины автомобиля, подходящей к блоку KLA.

- Коричневый/красный (CAN-H)
- Коричневый (CAN-L).

Пары проводов системы, CAN 1 и CAN 2, предназначены для подключения к CAN-шине: CAN 2 подключается к шине со стороны блока KLA, а CAN 1 — со стороны автомобиля.

При подключении системы к CAN-шине рекомендуется разобрать соответствующий разъем автомобиля (у блока KLA), а затем собрать его, воспользовавшись прилагаемыми в комплекте кожухами. При таком способе подключения не нарушается заводская электропроводка автомобиля.

Подробное описание подключения см. в схеме 11.



Климатическая установка включается в последний оставленный режим.



Рис. 34

Управление штатным (заводским) автономным отопителем

Система подключается в разрыв CAN-шины автомобиля, подходящей к блоку KLA и к штатному отопителю.

- Коричневый/красный (CAN-H)
- Коричневый (CAN-L).

Пары проводов системы, CAN 1 и CAN 2, предназначены для подключения к CAN-шине: CAN 2 подключается к шине со стороны блока KLA и отопителя, а CAN 1 — со стороны автомобиля. Подключение отопителя можно осуществить в дистрибьюторе, находящемся справа под перчаточным ящиком (см. рисунок 36).

При подключении используется витая пара, имеющая обозначение X30/24.6.

Подробное описание подключения см. в схеме 12.

При подключении системы к CAN-шине рекомендуется разобрать соответствующий разъем автомобиля, а затем собрать его, воспользовавшись прилагаемыми в комплекте кожухами. При таком способе подключения не нарушается заводская электропроводка автомобиля.

- ! Климатическая установка включается в последний оставленный режим. Кнопка управления отопителем (см. рис. 35) должна быть включена в режиме догрева двигателя



Рис. 35

Если автомобиль укомплектован климатической установкой с механическими регуляторами направления потока воздуха и его температуры, то для включения вентилятора отопителя необходимо зеленый/черный провод (контакт №23) системы подключить с помощью дополнительного реле к черному/красному проводу (контакт №5) на разъеме климатической установки (см. рисунок 37).

Подробное описание подключения см. в схеме 13.



Рис. 36



Рис. 37

Применение системы на автомобилях Audi A4 (2015--), Audi Q5 (2017--), Audi A5 Coupe (2017--), Audi A5 Sportback (2017--)

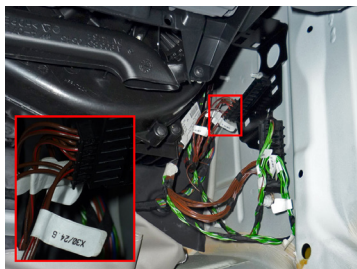
Управление дополнительно установленным автономным отопителем

Группа 3, подгруппа 6 CAN-шина в автомобиле: <ul style="list-style-type: none"> • CAN-L – оранжевый с коричневой полосой • CAN-H – черный. 	Штатная кнопка управления: <ul style="list-style-type: none"> • Кнопка закрытия ЦЗ на двери водителя.
Двери + Багажник + Капот + Паника штатной сигнализации ⊘ Статус центрального замка ⊘	Двигатель заведен + Температура двигателя ⊘ Температура за бортом + Уровень топлива + Управление со штатного брелка ⊘ Управление автономной вентиляцией +

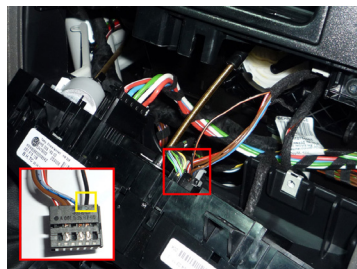
Система позволяет включить климатическую установку автомобиля в последний оставленный режим и одновременно с этим запустить дополнительно установленный автономный отопитель.

Подключение системы

Система подключается в разрыв CAN-шины автомобиля подключение возможно за левой кик-панелью в красном разъеме (см. рисунок 38).



Рис. 38

Пары проводов системы, CAN 1 и CAN 3, предназначены для подключения к CAN-шине: CAN 3 подключается к шине со стороны блока управления климат-контролем (жгут идущий вверх), а CAN 1 – со стороны автомобиля.

Подробное описание подключения см. в схеме 2.

Управление штатным (заводским) автономным отопителем для Audi A4 (2015--)

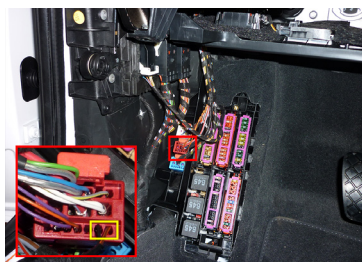
Группа 3, подгруппа 4 CAN-шина в автомобиле: <ul style="list-style-type: none"> • CAN-L – оранжевый с коричневой полосой • CAN-H – оранжевый с серой полосой. 	Штатная кнопка управления: <ul style="list-style-type: none"> • Кнопка закрытия ЦЗ на двери водителя.
Двери + Багажник + Капот + Паника штатной сигнализации ⊘ Статус центрального замка ⊘	Двигатель заведен + Температура двигателя + Температура за бортом + Уровень топлива + Управление со штатного брелка ⊘ Управление автономной вентиляцией ⊘

Система позволяет включить штатный автономный отопитель и климат-контроль.

Подключение системы

Система подключается к CAN-шине в жгуте, находящимся за левой кик панелью (см. рис.39).



Рис. 39

При подключении используется пара проводов системы CAN 1. Подробное описание подключения см. в схеме 5.

Применение системы на автомобиле Multivan T6 (2016--), VW Amarok (2017--)

<p>Для штатного отопителя: группа 11, подгруппа 5 Для дополнительно установленного: группа 11, подгруппа 3 CAN-шина в автомобиле:</p> <ul style="list-style-type: none"> • CAN-L – оранжевый с коричневой полосой • CAN-H – оранжевый с зеленой полосой. 	<p>Штатная кнопка управления:</p> <ul style="list-style-type: none"> • Не поддерживается.
<p>Двери + Багажник + Капот + Паника штатной сигнализации + Статус центрального замка +</p>	<p>Двигатель заведен + Температура двигателя +* Температура за бортом +* Уровень топлива + Управление со штатного брелка + Управление автономной вентиляцией +**</p>

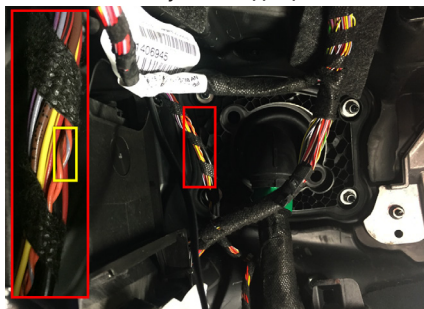
* В зависимости от комплектации.

** Функция доступна при управлении дополнительно установленным автономным отопителем.

Управление дополнительно установленным автономным отопителем

Подключение осуществляется непосредственно за блоком KLA.

Система подключается в разрыв CAN-шины автомобиля, подходящей к блоку KLA. Пары проводов системы, CAN 1 и CAN 2, предназначены для подключения к CAN-шине: CAN 2 подключается к шине со стороны блока KLA, а CAN 1 – со стороны автомобиля (см. рис.40, 41).



Рис. 40



Рис. 41

При подключении системы к CAN-шине рекомендуется разобрать соответствующий разъем автомобиля (у блока KLA), а затем собрать его, воспользовавшись прилагаемыми в комплекте кожухами. При таком способе подключения не нарушается заводская электропроводка автомобиля.

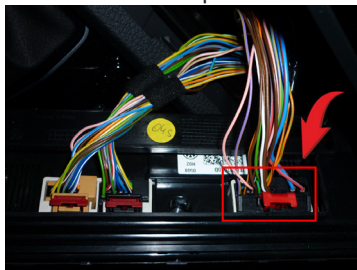
Подробное описание подключения см. в схеме 4.

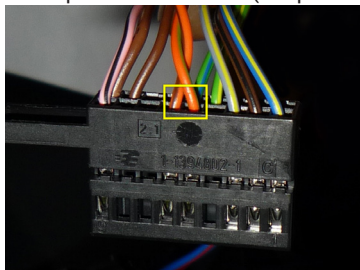

Климатическая установка включается в последний оставленный режим.

Управление штатным догревателем

Подключение осуществляется непосредственно за блоком KLA.

Система подключается в разрыв CAN-шины автомобиля, подходящей к блоку KLA. Пары проводов системы, CAN 1 и CAN 2, предназначены для подключения к CAN-шине: CAN 2 подключается к шине со стороны блока KLA, а CAN 1 — со стороны автомобиля (см. рис. 40, 41).

При подключении системы к CAN-шине рекомендуется разобрать соответствующий разъем автомобиля (у блока KLA), а затем собрать его, воспользовавшись прилагаемыми в комплекте кожухами. При таком способе подключения не нарушается заводская электропроводка автомобиля.

Подробное описание подключения см. в схеме 2.



Требуется подключение электронасоса.

Климатическая установка включается в последний оставленный режим.

Если автомобиль укомплектован климатической установкой с механическими регуляторами направления потока воздуха и его температуры, то для включения вентилятора отопителя необходимо зеленый/черный провод (контакт №23) системы подключить с помощью дополнительного реле к красному/желтому проводу на разьеме климатической установки (см. рис. 42).

Подробное описание подключения см. в схеме 16.



Климатическая установка включается в последний оставленный режим.



Рис. 42

Управление штатным отопителем (при наличии штатного таймера запуска)
(только для автомобиля Multivan T6 (2016-2017))

! Максимальное время работы отопителя не более 30 минут.

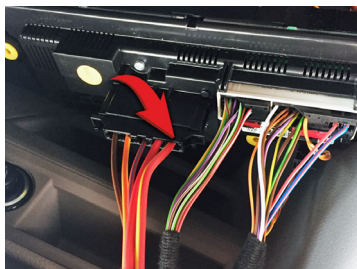

Рис. 43

<p>Группа 11, подгруппа 1 CAN-шина в автомобиле:</p> <ul style="list-style-type: none"> • CAN-L – оранжевый с коричневой полосой • CAN-H – оранжевый с зеленой полосой. 	<p>Штатная кнопка управления:</p> <ul style="list-style-type: none"> • Не поддерживается.
---	---

Подключение системы

Система подключается к CAN-шине автомобиля в любом удобном месте, например: в жгуте за блоком управления климат-контролем. При подключении используется пара проводов системы CAN 1.

Подробное описание подключения см. в схеме 5.

Применение системы на автомобиле VW Caddy (2017--)

<p>Группа 11, подгруппа 6 (бензиновый двигатель) CAN-шина в автомобиле:</p> <ul style="list-style-type: none"> • CAN-L – оранжевый/коричневой • CAN-H – оранжевый/фиолетовый. 	<p>Штатная кнопка управления:</p> <ul style="list-style-type: none"> • Кнопка закрытия ЦЗ на двери водителя.
<p>Группа 11, подгруппа 7 (дизельный двигатель) CAN-шина в автомобиле:</p> <ul style="list-style-type: none"> • CAN-L – оранжевый/коричневой • CAN-H – оранжевый/фиолетовый. 	
<p>Двери +</p> <p>Багажник +</p> <p>Капот +*</p> <p>Паника штатной сигнализации ⊘</p> <p>Статус центрального замка +</p>	<p>Двигатель заведен +</p> <p>Температура двигателя +</p> <p>Температура за бортом ⊘</p> <p>Уровень топлива +</p> <p>Управление со штатного брелка +</p> <p>Управление автономной вентиляцией ⊘</p>

* В зависимости от комплектации.

Управление штатным догревателем (с ручным кондиционером «Climatic»)

Система подключается в разрыв CAN-шины автомобиля, подходящей к штатному отопителю. Пары проводов системы, CAN 1 и CAN 2, предназначены для подключения к CAN-шине: CAN 2 подключается к шине со стороны отопителя, а CAN 1 – со стороны автомобиля (см. рис.44).

Для включения вентилятора отопителя необходимо зеленый/черный провод (контакт №23) системы подключить с помощью дополнительного реле к проводу зажигания на разъеме климатической установки.

Подробное описание подключения см. в схеме 13.

! Климатическая установка включается в последний оставленный режим.



Рис. 44

Применение системы на автомобилях VW Crafter (2017--)

Группа 3, подгруппа 7 CAN-шина в автомобиле: <ul style="list-style-type: none"> • CAN-L – оранжевый с коричневой полосой • CAN-H – оранжевый с зеленой полосой. 	Штатная кнопка управления: <ul style="list-style-type: none"> • Кнопка закрытия ЦЗ на двери водителя.
Двери + Багажник + Капот + Паника штатной сигнализации ⊘ Статус центрального замка +	Двигатель заведен + Температура двигателя + Температура за бортом + Уровень топлива + Управление со штатного брелка + Управление автономной вентиляцией ⊘

! Климатическая установка включается в последний оставленный режим.

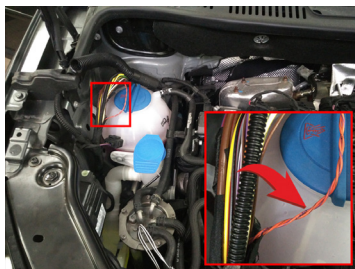
Управление дополнительно установленным автономным отопителем

Система позволяет включить климатическую установку автомобиля и одновременно с этим запустить дополнительно установленный автономный отопитель.

Подключение системы

Система подключается в разрыв CAN-шины автомобиля непосредственно у блока управления климат-контролем (см. рис. 45).



Рис. 45

При подключении системы к CAN-шине рекомендуется разобрать соответствующий разъем автомобиля, а затем собрать его, воспользовавшись прилагаемыми в комплекте кожухами (см. рисунок 16).

Пары проводов системы, CAN 1 и CAN 3, предназначены для подключения к CAN-шине: CAN 3 подключается к шине со стороны блока управления климат-контролем, а CAN 1 – со стороны автомобиля.

Подробное описание подключения см. в схеме 2.

Управление штатным догревателем и климатической установкой

! Требуется установка модуля eFC VAG v2 совместно с FanControl. Описание подключения eFC VAG v2 см. соответствующее техническое описание.

Управление штатным догревателем

Группа 3, подгруппа 8 CAN-шина в автомобиле: <ul style="list-style-type: none"> • CAN-L – оранжевый с коричневой полосой • CAN-H – оранжевый с фиолетовой полосой. 	Штатная кнопка управления: <ul style="list-style-type: none"> • Кнопка закрытия ЦЗ на двери водителя.
Двери + Багажник + Капот + Паника штатной сигнализации ⊘ Статус центрального замка +	Двигатель заведен + Температура двигателя + Температура за бортом + Уровень топлива + Управление со штатного брелка + Управление автономной вентиляцией ⊘

! Требуется подключение электропомпы.
 При данном подключении запуск климатической установки по CAN-шине не производится.

Система подключается в параллель CAN-шины автомобиля. Подключение производится в жгуте отопителя под водительским сиденьем (см. рис.46).
 Подробное описание подключения см. в схеме 17.



Рис. 46

Применение системы на автомобилях Porsche Cayenne (2018--)

Управление дополнительно установленным автономным отопителем

Группа 3, подгруппа 5 CAN-шина в автомобиле: <ul style="list-style-type: none"> • CAN-L – оранжевый/коричневый • CAN-H – розовый. 	Штатная кнопка управления: <ul style="list-style-type: none"> • Кнопка закрытия ЦЗ на двери водителя.
Двери + Багажник + Капот + Паника штатной сигнализации ⊘ Статус центрального замка +	Двигатель заведен + Температура двигателя + Температура за бортом + Уровень топлива ⊘ Управление со штатного брелка + Управление автономной вентиляцией ⊘

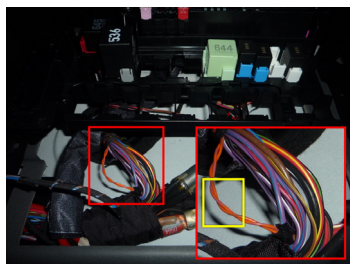
Система позволяет включить климатическую установку автомобиля в последний оставленный режим и одновременно с этим запустить дополнительно установленный автономный отопитель.

! При наличии в автомобиле электротенов требуется их отключение на время работы FanControl

Подключение системы

Система подключается в разрыв CAN-шины автомобиля подключение возможно за левой кик-панелью в зеленом разъеме (см. рисунок 47).



Рис. 47

Пары проводов системы, CAN 1 и CAN 3, предназначены для подключения к CAN-шине: CAN 3 подключается к шине со стороны блока управления климат-контролем (жгут идущий вверх), а CAN 1 — со стороны автомобиля.

Подробное описание подключения см. в схеме 2.

Применение системы на автомобилях Porsche Panamera (2017--)

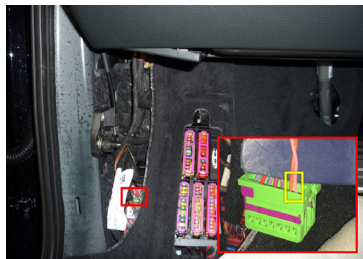
Управление дополнительно установленным автономным отопителем

Группа 3, подгруппа 5 CAN-шина в автомобиле: <ul style="list-style-type: none"> • CAN-L — оранжевый/коричневый • CAN-H — оранжевый/белый. 	Штатная кнопка управления: <ul style="list-style-type: none"> • Кнопка закрытия ЦЗ на двери водителя.
Двери	Двигатель заведен
Багажник	Температура двигателя
Капот	Температура за бортом
Паника штатной сигнализации	Уровень топлива
Статус центрального замка	Управление со штатного брелка
	Управление автономной вентиляцией

Система позволяет включить климатическую установку автомобиля в последний оставленный режим и одновременно с этим запустить дополнительно установленный автономный отопитель.

! При наличии в автомобиле электротенов требуется их отключение на время работы FanControl

Подключение системы

Система подключается в разрыв CAN-шины автомобиля подключение возможно за левой кик-панелью в коричневом разъеме (см. рисунок 48).

Пары проводов системы, CAN 1 и CAN 3, предназначены для подключения к CAN-шине: CAN 3 подключается к шине со стороны блока управления климат-контролем (в сторону жгута), а CAN 1 – со стороны автомобиля (в сторону разъема).

Подробное описание подключения см. в схеме 2.



Рис. 48

Применение системы на автомобилях VW Toureg (2018--)

Управление дополнительно установленным автономным отопителем

Группа 3, подгруппа 9 CAN-шина в автомобиле: <ul style="list-style-type: none"> • CAN-L – оранжевый/коричневый • CAN-H – розовый. 	Штатная кнопка управления: <ul style="list-style-type: none"> • Кнопка закрытия ЦЗ на двери водителя.
Двери + Багажник + Капот + Паника штатной сигнализации + Статус центрального замка +	Двигатель заведен + Температура двигателя + Температура за бортом + Уровень топлива + Управление со штатного брелка + Управление автономной вентиляцией +

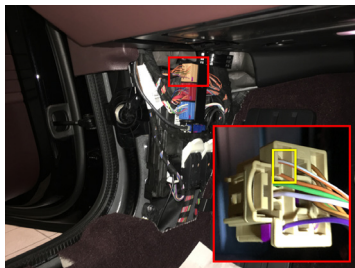
Система позволяет включить климатическую установку автомобиля в последний оставленный режим и одновременно с этим запустить дополнительно установленный автономный отопитель.



При наличии в автомобиле электротенон требуется их отключение на время работы FanControl

Подключение системы

Система подключается в разрыв CAN-шины автомобиля подключение возможно за левой кик-панелью в черном разъеме (см. рисунок 49).

Пары проводов системы, CAN 1 и CAN 3, предназначены для подключения к CAN-шине: CAN 3 подключается к шине со стороны блока (в сторону разъема), а CAN 1 – со стороны автомобиля (в сторону жгута). Так же необходимо подключение LIN-шины контакт №1 фиолетовый/белый провод (см. рис.50). LIN подключается в разрыв: LIN1 в сторону машины, LIN2 в сторону кнопки управления светом.

Подробное описание подключения см. в схеме 18.



Рис. 49



Рис. 50

Применение системы на автомобилях VW Toureg (2018--)

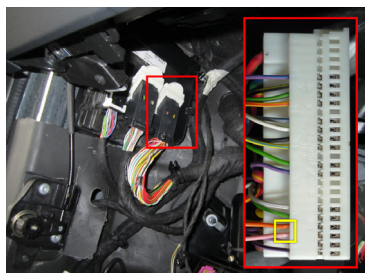
Управление штатным (заводским) автономным отопителем

<p>Группа 3, подгруппа 4 CAN-шина в автомобиле:</p> <ul style="list-style-type: none"> • CAN-L – оранжевый/коричневой • CAN-H – оранжевый/фиолетовый или фиолетовый 	<p>Штатная кнопка управления:</p> <ul style="list-style-type: none"> • Кнопка закрытия ЦЗ на двери водителя.
<p>Двери + Багажник + Капот + Паника штатной сигнализации + Статус центрального замка +</p>	<p>Двигатель заведен + Температура двигателя + Температура за бортом + Уровень топлива + Управление со штатного брелка + Управление автономной вентиляцией ∅</p>

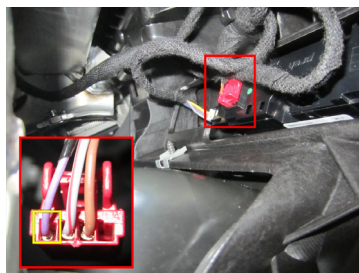
Система позволяет включить штатный автономный отопитель и климат-контроль.

Подключение системы

Подключение осуществляется за левой кик панелью в красном разьеме (см. рис. 51). При подключении используется пара проводов системы CAN 1. Подробное описание подключения см. в схеме 19.



Рис. 51

Схема 1



Схема 2



Схема 3

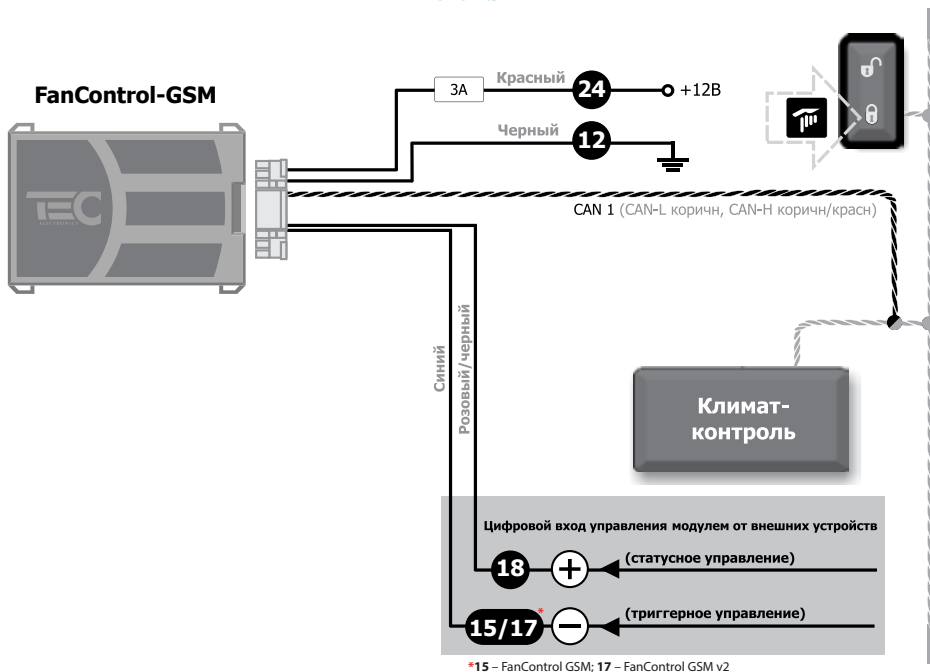

Схема 4

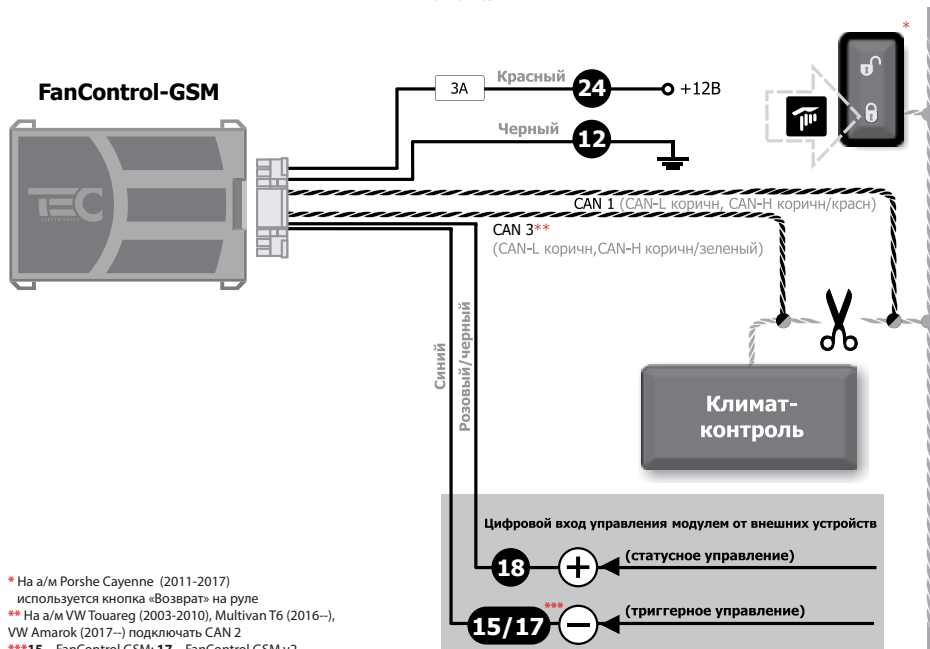

Схема 5

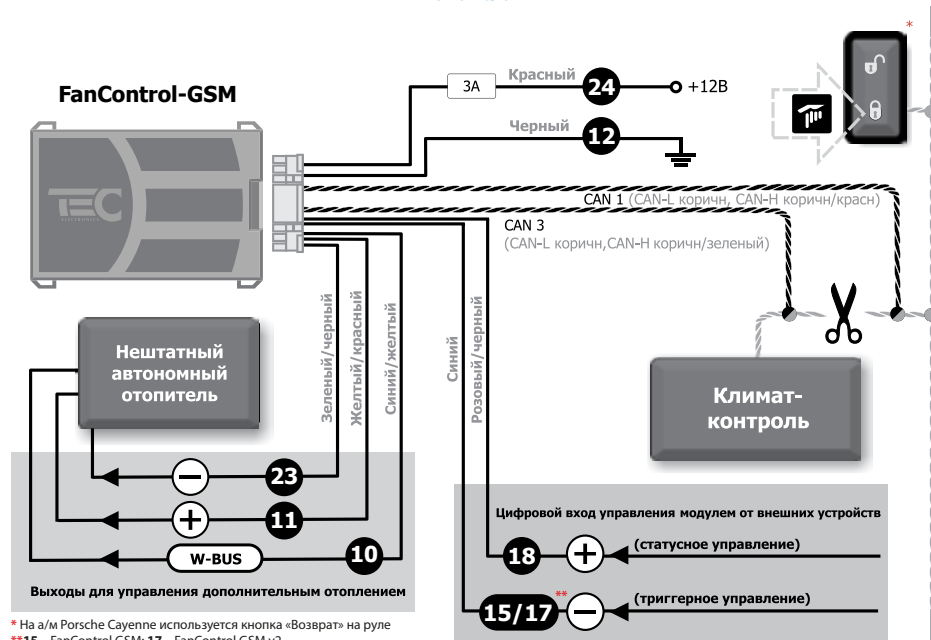

*15 – FanControl GSM; 17 – FanControl GSM v2

Схема 6

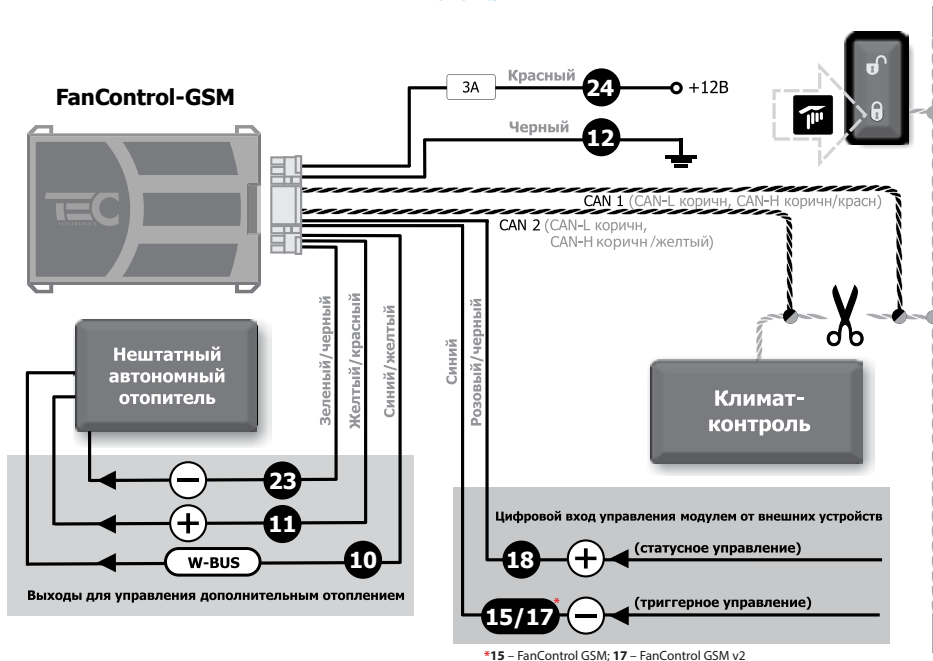
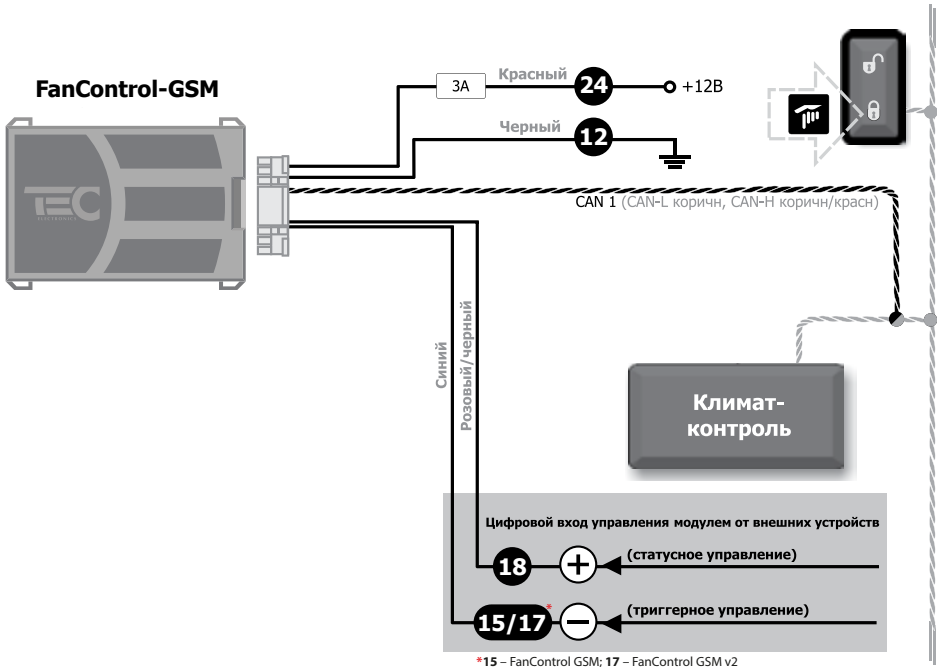
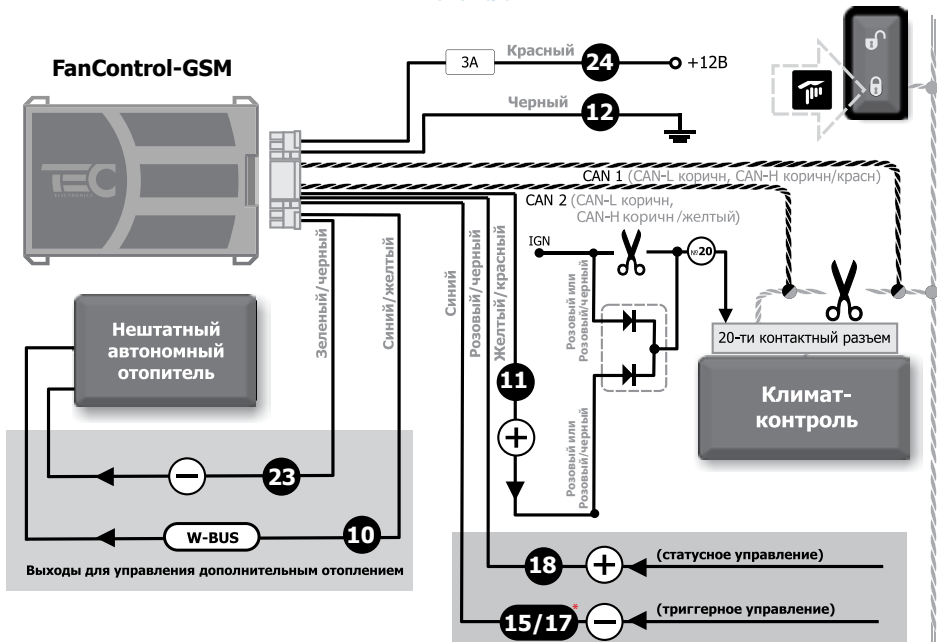

*15 – FanControl GSM; 17 – FanControl GSM v2

Схема 7



Схема 8



Схема 9

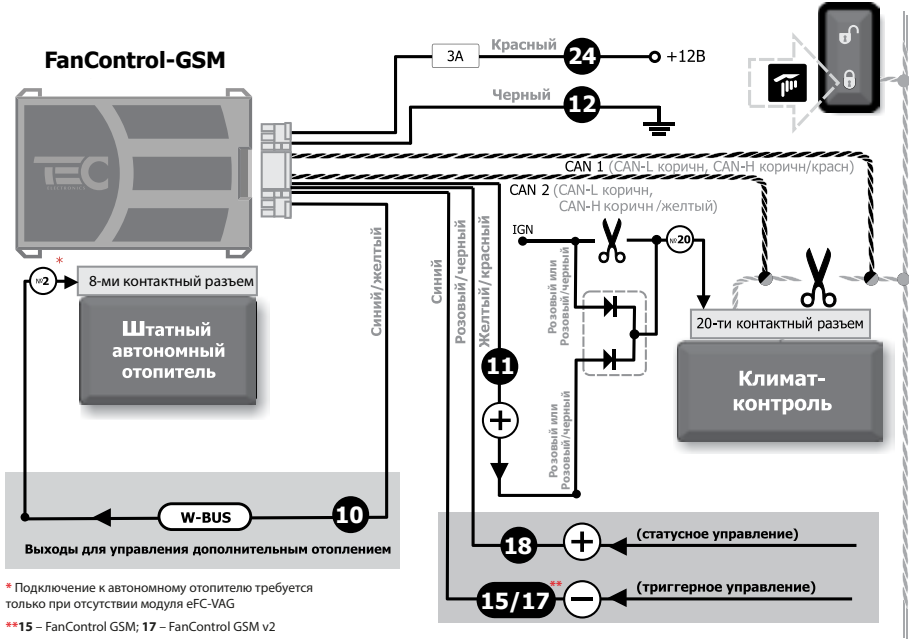

Схема 10

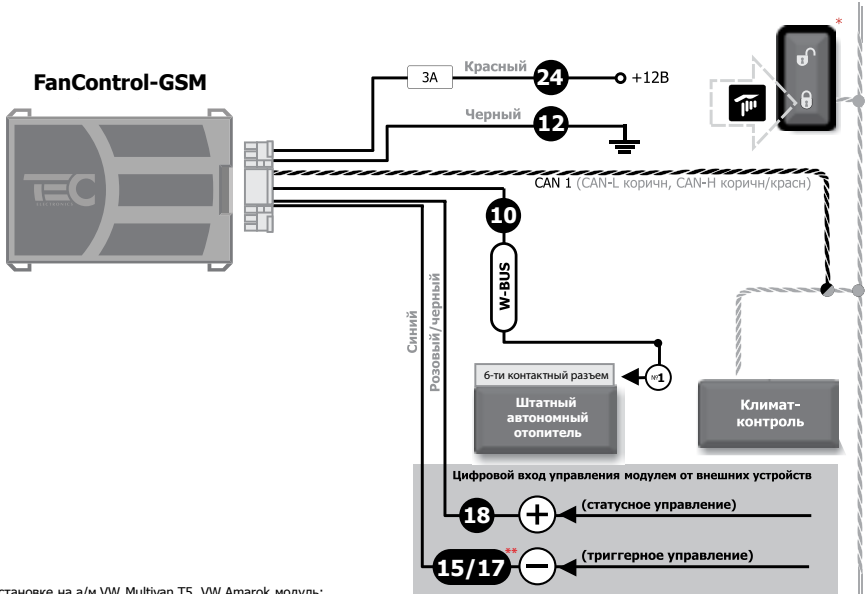

Схема 11

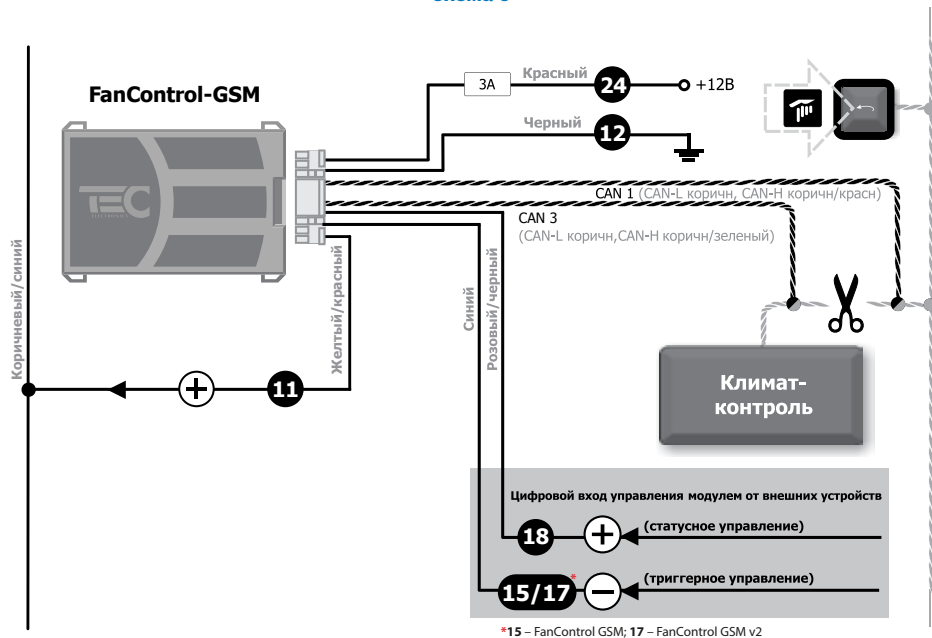

Схема 12

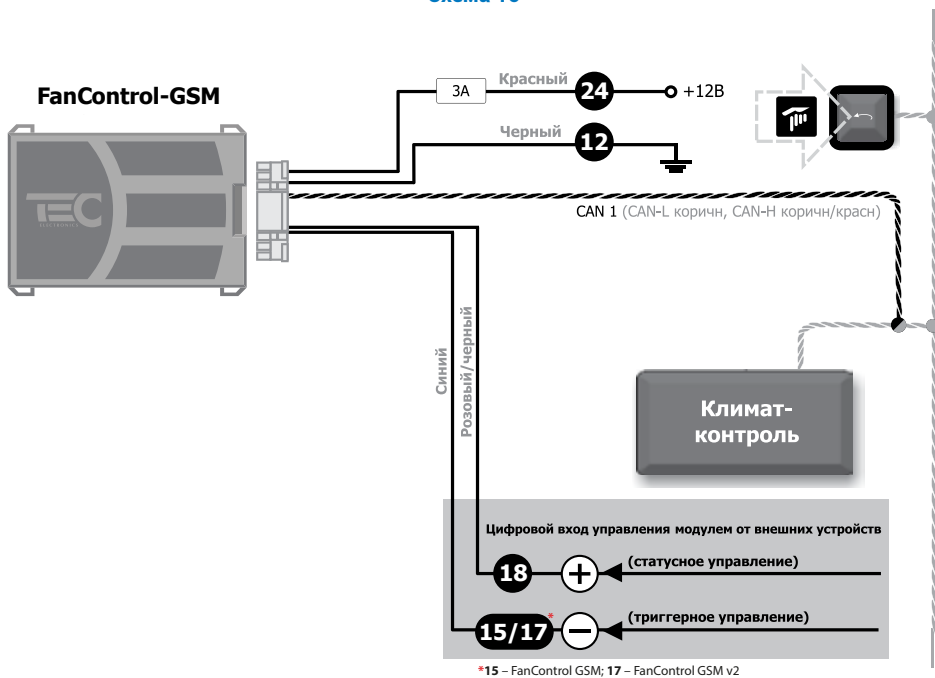

Схема 13

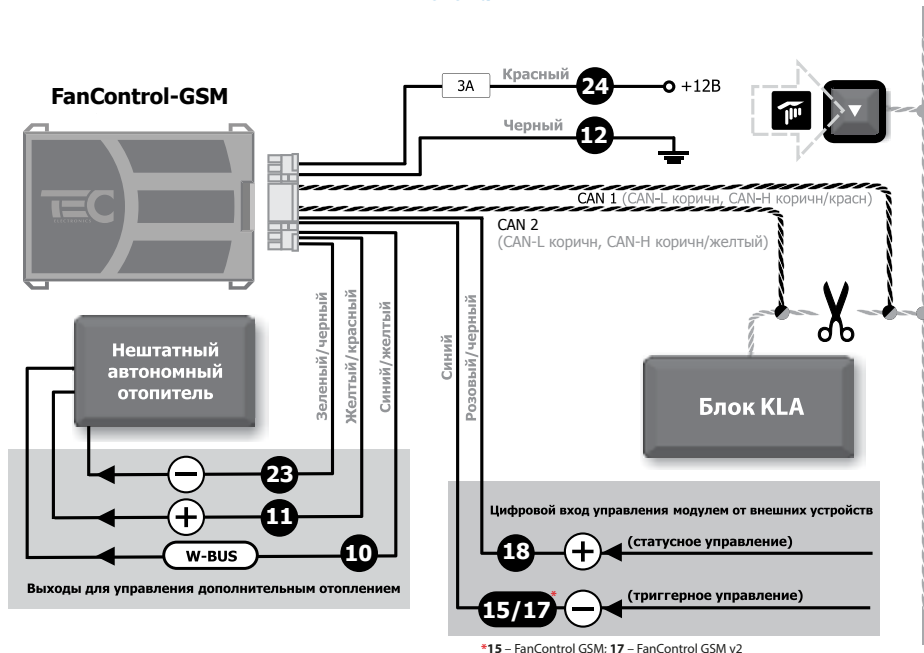

Схема 14

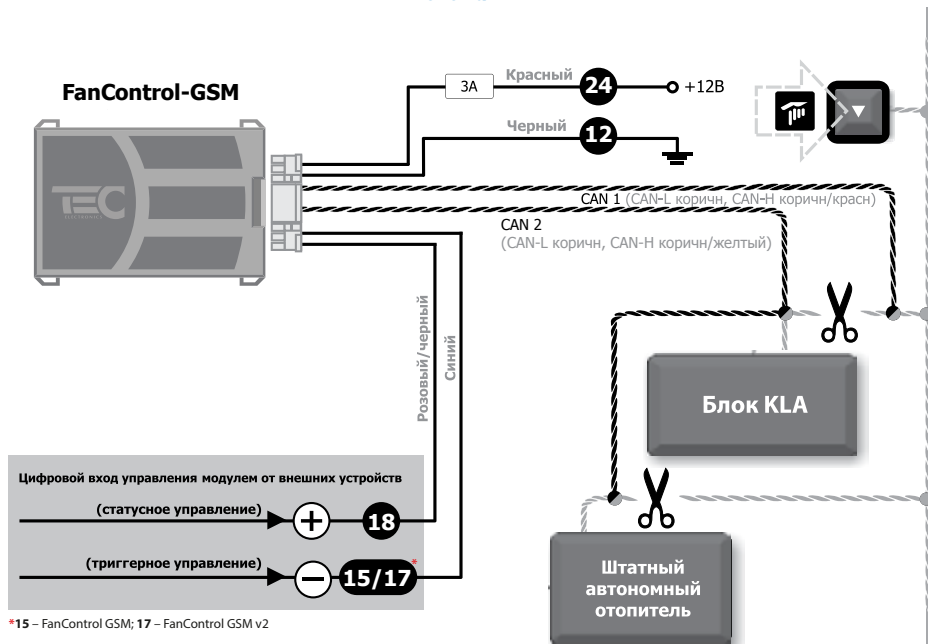

Схема 15

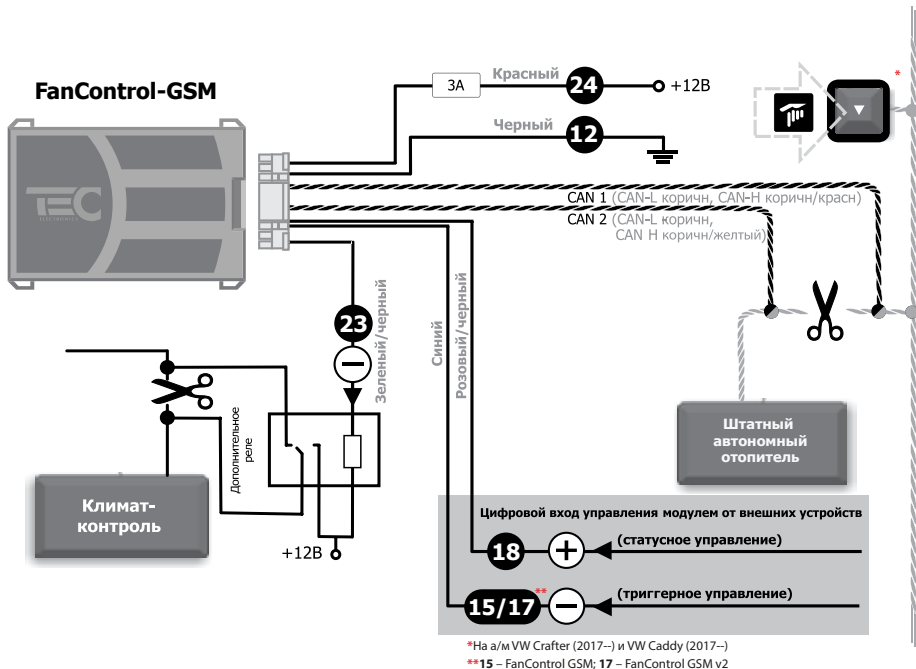

Схема 16

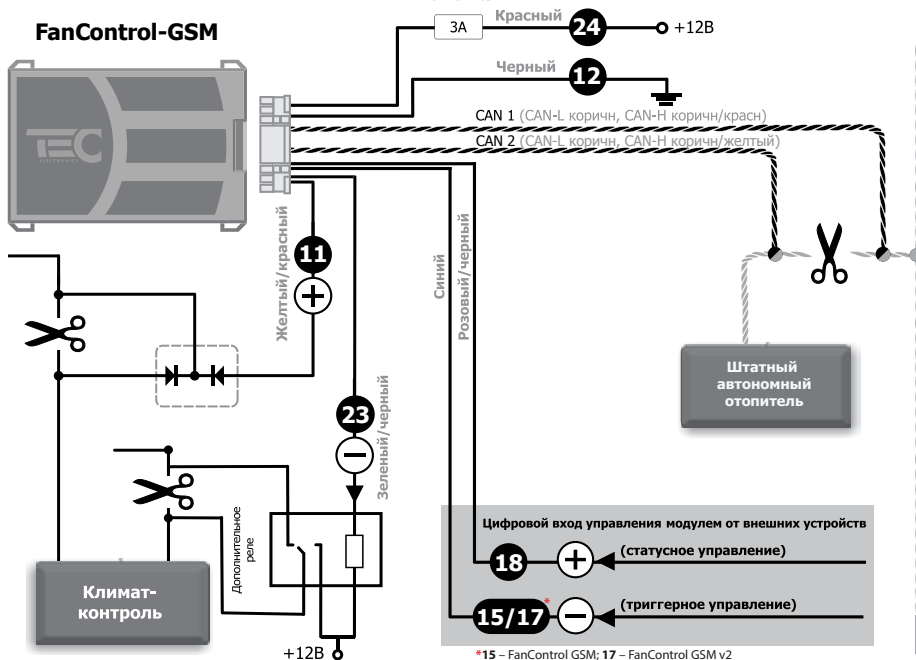

Схема 17

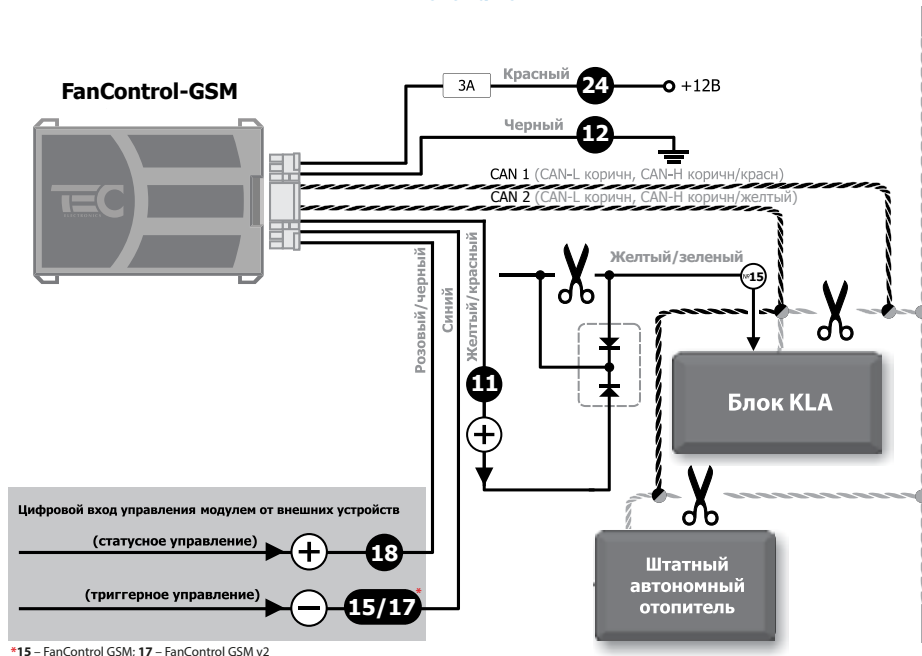

Схема 18

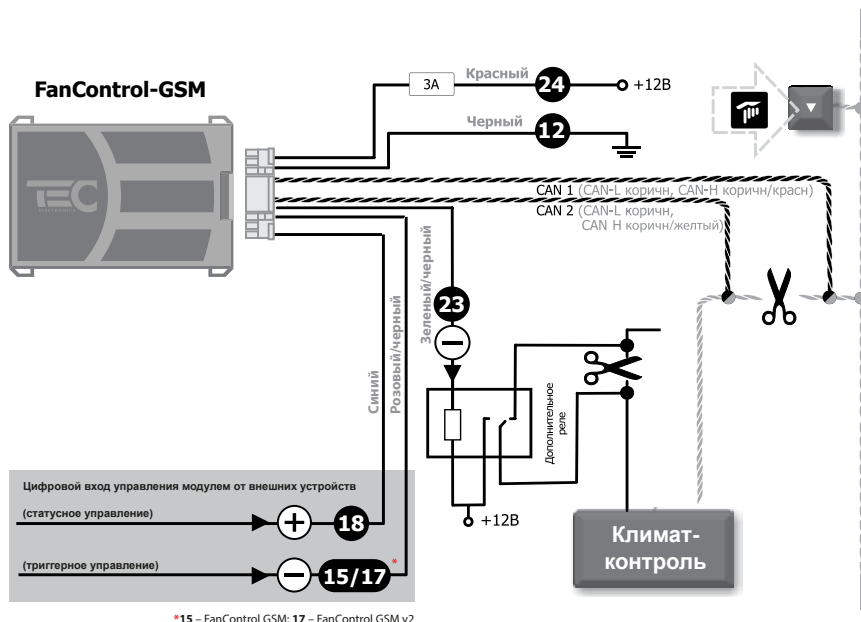

Схема 19

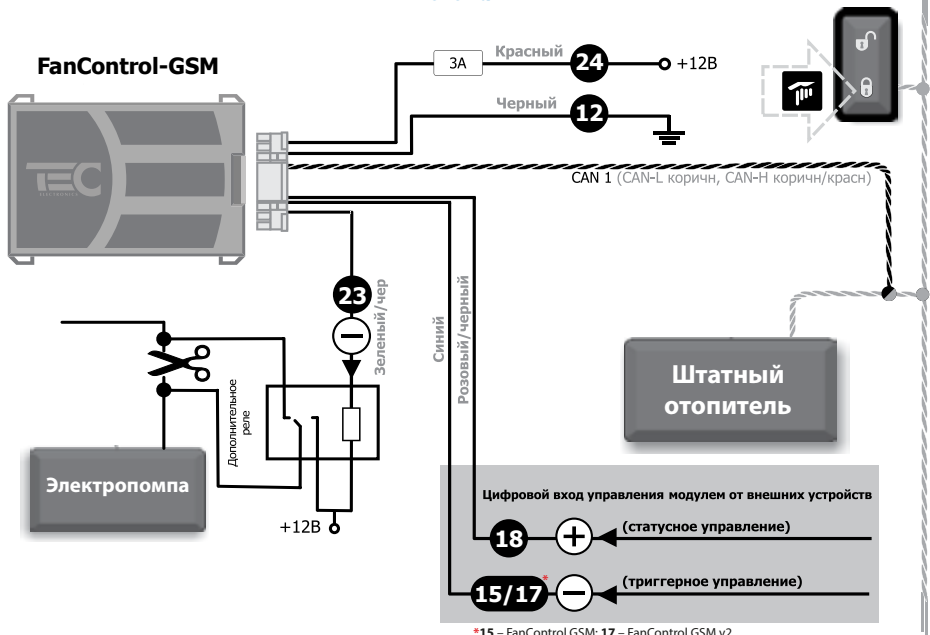
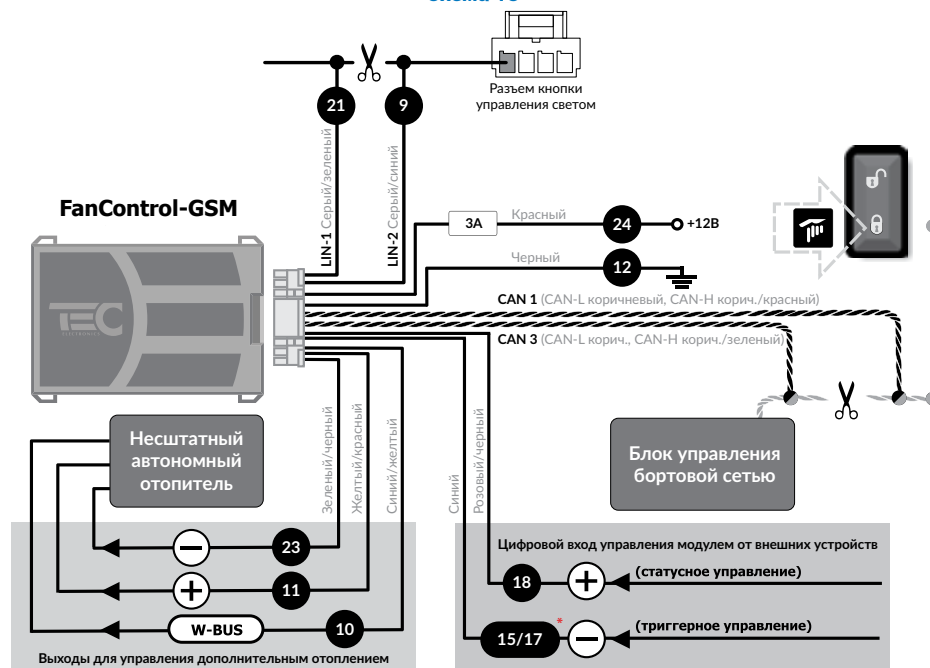